



# AIR OPERATED OIL DISPENSER 24L

# LUFTDRIVEN OLJEDISTRIBUTÖR 24L

# DISTRIBUTEUR D'HUILE PNEUMATIQUE 24L



Part No. / Art. Nr. / Réf.:  
**21076, 21077**

GENERAL

EN

Pressurised unit for dispensing lubricants into motor crank cases. The dispensing is produced through pressurising the unit. The compressed air act on the lubricant inside the container, which is gradually dispensed when the outlet oil control valve is opened.

Pre-load the container with compressed air 0,3-0,7 MPa (3-7 bar), and the dispenser can be used without permanent connection to air pressure. Max. admissible tank capacity is 3/4 of total capacity. Complete with 1,2 m hose and oil control valve.

ALLMÄNT

SE

Trycksatt enhet för tappning av smörjoljor i oljetråg. Tappningen sker genom att enheten trycksatts. Komprimerad luft trycker gradvis ut vätskan genom utloppsventilen när denna öppnas.

Trycksatt behållaren med tryckluft 0,3-0,7 MPa (3-7 bar), och använd utrustningen utan anslutning till tryckluft. Max. effektiv volym är c:a 18 liter. Levereras med 1,2 m slang med oljeventil.

GÉNÉRALITÉS

FR

Ensemble pressurisé pour la distribution de lubrifiants des carters de moteurs. Pour procéder à la distribution du lubrifiant, il est nécessaire que le réservoir soit pressurisé avec de l'air en connectant une poignée de gonflage air à la soupape de charge. Le lubrifiant sera donc débité graduellement en actionnant la poignée de distribution qui se trouve à la sortie du réservoir.

Si l'on remplit le réservoir à l'avance d'air comprimé 0,3-0,7 MPa (3-7 bar), on peut utiliser le distributeur sans branchement permanent à l'air comprimé. La capacité admissible max. du réservoir est le 3/4 de la capacité totale. Complet avec un tuyau de 1,2 m et une vanne de contrôle d'huile.

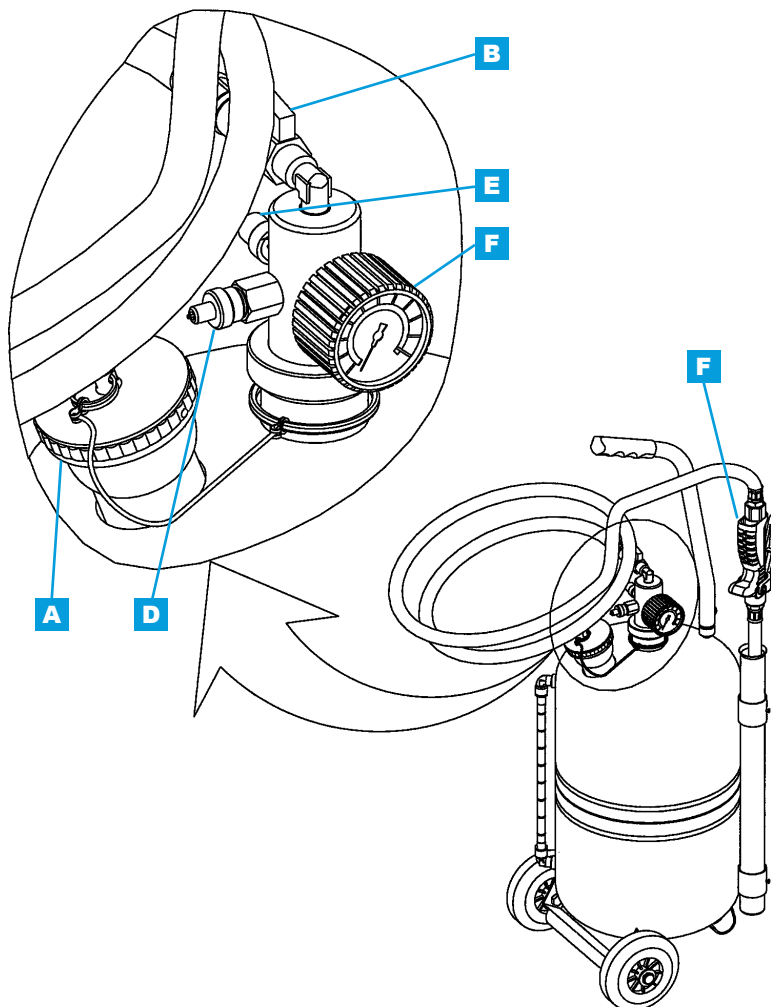
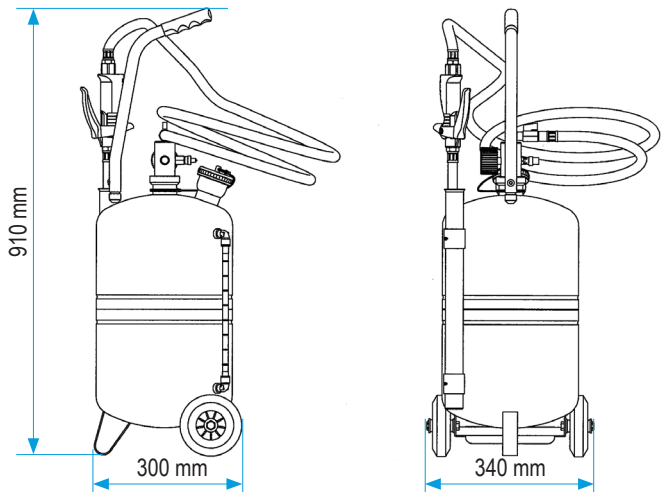

## GENERAL

## EN

**ATTENTION:** Respect carefully the following operation and maintenance security instructions.

**Filling the container:**

**WARNING:** Do never unthread the 2" screw plug (A) unless the unit is completely depressurised.

1. Unthread the 2" lid (A) situated on the bung opening, and fill in with lubricant through this opening. Fill the unit between 18 and 20 litres of lubricant. Thread back the 2" screw plug (A).
2. Verify that the shut-off valve (B), the control valve (C) are closed.
3. Pressurise the unit by connecting the compressed air line to the charge valve (D). The unit must be pressurised at a maximum pressure of 7 bar. If this pressure is exceeded, the unit is equipped with a security valve gauged at 8 bar, which would let out the overpressure. To know the pressure inside the container, the unit have a manometer (F).
4. Once the unit is pressurised, disconnect the compressed air line.

**Dispensing the lubricant**

To dispense the lubricant in the container, open first the shut-off valve (B) and the non-drip nozzle situated at the end of the outlet extension, before opening the control valve (C). Use the unit until it is totally empty. **DO NOT PRESSURISE UNIT UNTIL IT IS RE-FILLED WITH 18/20 LITRES OF LUBRICANT.**

**Emptying the unit (depressurisation)**

**WARNING:** Do never unthread the 2" screw plug (A) unless the unit is completely depressurised. To do this, just loosen the knurled plug of the charge valve (D) and wait until the container is completely free from pressure.

## ALLMÄNT

## SE

**OBS:** Följ dessa användnings-, säkerhets- samt underhållsinstruktioner noga.

**Fylla behållaren:**

**OBS!** Skruva aldrig bort fyllningslocket utan att enheten är helt trycklös

1. Skruva bort fyllningslocket (A) och fyll på vätskan. Fyll på ca 18-20L vätska. Skruva tillbaka locket. (A)
2. Säkerställ att avstängningsventilen (B), utloppsventil (C) är stängda.
3. Trycksätt enheten genom att ansluta tryckluft till laddningsventil (D). Eheten får maximalt trycksättas med 7 bar. Om detta lufttryck överskrids, kommer en säkerhetsventil släppa ut det övriga trycket vid 8 bar. För att se hur mycket tryck som är i behållaren är den utrustad med en manometer (F).
4. När enheten är trycksatt, koppla bort tryckluften.

**Tapping av vätska**

För att tappa vätska, öppna först avstängningsventilen (B) och non-dripventilen på utloppsslangen på utloppsventilen. innan utloppsventilen (C) öppnas. Använd enheten tills den är helt om. **TRYCKSÄTT EJ ENHETEN OM DEN INTE ÄR ÅTERFYLLD MED 18/20L VÄTSKA.**

**Göra enheten trycklös**

**OBS!** Skruva aldrig bort fyllningslocket utan att enheten är helt trycklös. Gör enheten trycklös genom att lossa på den räfflade skruven på laddningsventilen (D) och vänta tills enheten är helt trycklös.

## MODE D'EMPLOI

## FR

**ATTENTION:** Il est recommandé de respecter scrupuleusement les instructions de sécurité qui vont suivre et qui concernent aussi bien le fonctionnement habituel du produit que l'entretien de ce dernier.

**Remplissage du distributeur**

**ATTENTION:** Ne jamais desserrer le bouchon de 2" (A) sans avoir complètement pressurisé le réservoir au préalable.

1. Desserrer le bouchon de 2" situé au niveau de la bouche de remplissage (A). Verser le lubrifiant à cet endroit. La quantité de lubrifiant à remplir est de 18 à 20 litres. Serrer à nouveau le bouchon de 2" (A).
2. Vérifier que la vanne (B), la poignée de contrôle (C) sont fermés.
3. Pressuriser l'appareil en branchant la ligne d'air comprimé à la soupape de charge du distributeur (D). L'appareil doit être pressurisé à une pression maximum de 8 bar. Ce dernier est également muni d'une soupape de sécurité (E) permettant de laisser s'échapper la surpression au cas où la pression maximum serait dépassée. Le distributeur est également muni d'un

manomètre (F) pour déterminer la pression intérieure du réservoir.

4. Déconnecter la ligne d'air comprimé dès que le réservoir est pressurisé.

**Distribution du lubrifiant**

Distribuer le lubrifiant stocké dans le réservoir à l'aide de la poignée de contrôle de fluide (C). Suivre les différentes instructions données jusqu'à vider complètement le réservoir. **NE SURTOUT PAS PRESSURISER TANT QUE LE RÉSERVOIR NE SERA PAS REMPLI À NOUVEAU DE 18 À 20 LITRES LUBRIFIANT.** Ouvrir au préalable la vanne (B) ainsi que le bec anti-goutte situé à la fin de l'extension de la poignée.

**Vidange du distributeur**

**ATTENTION:** Ne jamais desserrer le bouchon de remplissage (A) sans avoir complètement pressurisé le réservoir au préalable. Pour cela il suffit de relâcher la soupape de charge (D) pour laisser s'échapper la pression intérieure.

## TROUBLE SHOOTING / FELSÖKNING / ANOMALIES ET SOLUTIONS

SYMPTOM	POSSIBLE FAULT	SOLUTION	EN
The needle of the manometer does not move during pressurising.	The manometer is broken. Charge valve obstructed.	Replace the manometer. Replace the charge valve.	
Not possible to pressurise the container.	Charge valve obstructed.	Replace the charge valve.	
The needle of the manometer exceeds 8 bar.	The manometer is malfunctioning. Security valve malfunctioning.	Replace the manometer. Replace the security valve.	
No lubricant is dispensed when the control valve is opened.	Shut-off valve closed. Low pressurisation. Low lubricant level (only air comes out).	Open the valve. Increase the pressure. Fill in the container.	

SYMPTOM	TROLIG ORSAK	ÅTGÄRD	SE
Manometern rör sig inte under trycksättning.	Manometern är trasig. Laddningsventil är blockerad.	Byt ut manometer. Byt ut laddningsventil.	
Ej möjligt att trycksätta.	Laddningsventil är blockerad.	Byt ut laddningsventil.	
Manometer indikerar mer än 8 bar.	Manometern är trasig. Säkerhetsventilen är trasig.	Byt ut manometer. Byt ut säkerhetsventil.	
Ingen vätska tappas när utloppsventilen öppnas.	Avstängningsventil stängd. Ej tillräckligt tryck. Låg vätskenivå (kommer enbart luft).	Öppna avstängningsventilen. Ladda behållaren med mer tryck. Fyll på behållaren.	

## SPARE PART KITS / RESERVDLSSATSER / KITS DE PIÈCES DE RECHANGE

EN SE FR

PART NO.	CONSIST OF	BESTÅR AV	DÉSIGNATION	POS.	QUANTITY / ANTAL
20305	Oil control valve	Oljeventil	Pistolet à huile	17	1
2285473	Outlet extension	Utloppsslang till oljeventil	Tuyau de sortie	22	1
2315311	Safety valve	Säkerhetsventil	Soupape de sécurité	23	1
2395093	Lid	Lock	Bouchon du réservoir	31	1
2395092	Gasket for lid	Packning till lock	Joint de fermeture du bouchon	32	1
2315312	Pressure gauge	Manometer	Manomètre	11	1
	Protector for pressure gauge	Skydd till manometer	Protecteur pour manomètre	12	1
245001	Outlet hose protector	Skydd till utloppsslang	Protecteur pour le tuyau de sortie	15	1
2426424	Elbow connector	Vinkelanslutning	Connecteur coudé	33	2
	Level indicator	Nivåindikering	Indicateur de niveau	34	1
	Level tube	Nivårör	Tube de niveau	35	1
25050	Digital volume meter	Digital volymmätare	Compteur de volume numérique	36	1

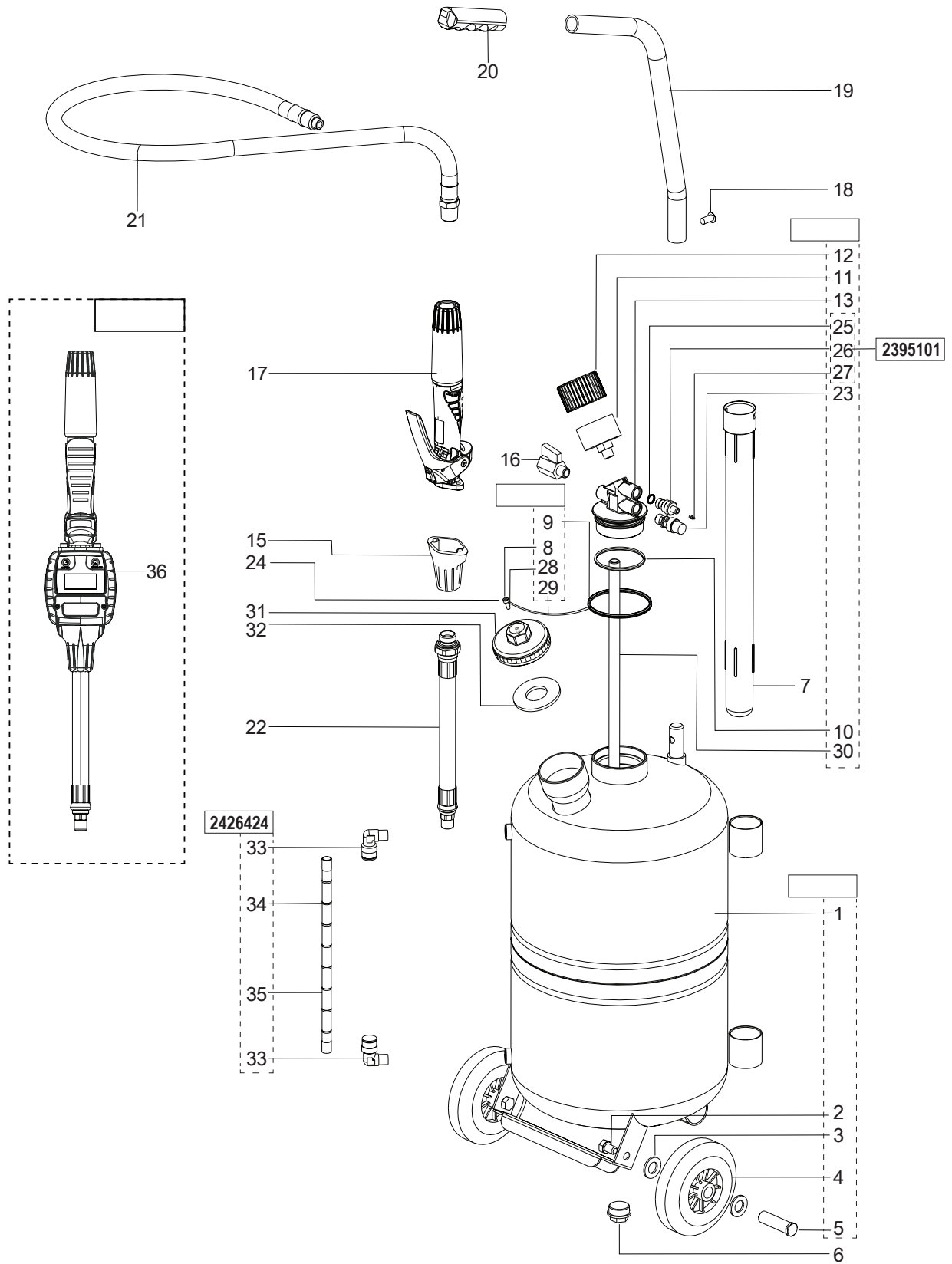

## ANOMALIES ET SOLUTIONS

SYMPTOME	CAUSES	SOLUTIONS	FR
L'aiguille du manomètre reste immobile pendant que le réservoir se pressurise.	Le manomètre est abîmé. La soupape de charge est bouchée.	Remplacer le manomètre. Remplacer la soupape de charge.	
Il est impossible de pressuriser le réservoir.	La soupape de charge est bouchée.	Remplacer la soupape de charge.	
L'aiguille du manomètre dépasse les 8 bar.	Le manomètre est en mauvais état, tout comme la soupape de sécurité.	Remplacer le manomètre. Remplacer la soupape de sécurité.	
Le lubrifiant n'est pas débité en actionnant la poignée de distribution.	La vanne est fermée. Le réservoir n'est pas complètement pressurisé. Bas niveau de lubrifiant (il ne reste que de l'air).	Ouvrir la vanne. Élever la pression. Procéder au remplissage de lubrifiant.	

## EC CONFORMITY DECLARATION / KONFORMITETSDEKLARATION / DÉCLARATION CE DE CONFORMITÉ

**EN** Alentec&Orion AB, Grustagsvägen 4, SE-13840, Älta, Sweden, declares by the present certificate that the mentioned machinery is in conformity with the following standards or other normative documents (TÜV S9211282), (DIN 24558 / 10.91), (DIN EN 292 / 2/11.91) and has been declared in conformity with the EC Directive **(2006/42/EEC)**.

**SE** Alentec&Orion AB, Grustagsvägen 4, SE-13840, Älta, Sverige, deklarerar genom detta certifikat att de omnämnda utrustningarna är i överensstämmelse med följande standarder eller normerande dokument (TÜV S9211282), (DIN 24558 / 10.91), (DIN EN 292 / 2/11.91) och har blivit deklarerade i enlighet med EC Direktiv **(2006/42/EEC)**.

**FR** Alentec & Orion AB, Grustagsvägen 4, SE-13840, Älta, SUÈDE, déclare par ce certificat que les pompes mentionnées sont conformes avec les standards suivants ou autres documents normatifs (TÜV S9211282), (DIN 24558 / 10.91), (DIN EN 292 / 2/11.91) et ont été déclarés en conformité avec la Directive EC Direktiv **(2006/42/EEC)**.



**Krister Tynhage**  
Managing Director



**Olle Berglund**  
Product Manager